

Международная научная
конференция ВСМ
高速铁路国际学术论坛
HSR International Scientific
Conference

Высокоскоростные железные дороги –
драйвер экономического роста 2018

2018 高铁-经济发展的驱动力

High Speed Railways –
Driver of Economic Growth 2018



Современное транспортное образование 现代交通教育

Проректор по научной работе Бушуев Сергей Валентинович

副校长（主管科研） 布舒耶夫·谢尔盖·瓦连金诺维奇

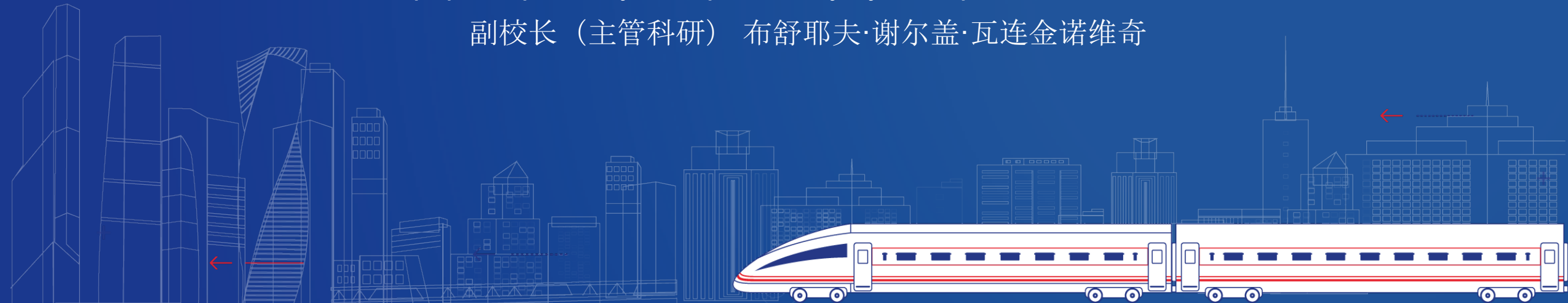

Образование без границ 教育无国界

УрГУПС ведет активное сотрудничество с иностранными вузами:

乌拉尔国立交通大学与下列国外高校开展积极的合作：

- УНИВЕРСИТЕТ ПРИКЛАДНЫХ НАУК ВИЛЬДАУ (ГЕРМАНИЯ)
威尔道应用科技大学 (德国)

- ПЕКИНСКИЙ ОБЪЕДИНЕННЫЙ УНИВЕРСИТЕТ (КИТАЙ)
-北京联合大学 (中国)

- ИНСТИТУТ ЖЕЛЕЗНОДОРОЖНЫХ ТЕХНОЛОГИЙ в ЧЖЭНЧЖОУ (КИТАЙ)
-郑州铁路职业技术学院 (中国)

- ЮГО-ЗАПАДНЫЙ УНИВЕРСИТЕТ ПУТЕЙ СООБЩЕНИЯ (КИТАЙ)
西南交通大学 (中国)

- СУВОНСКИЙ УНИВЕРСИТЕТ (РЕСПУБЛИКА КОРЕЯ)
水原大学 (韩国)

- УНИВЕРСИТЕТ ПРИКЛАДНЫХ НАУК ЛАУРЕА (ФИНЛЯНДИЯ)
拉瑞尔应用科技大学 (芬兰)

А также с другими университетами в Китае, Финляндии, Италии, Казахстане и Белоруссии.
并与中国、芬兰、意大利、哈萨克斯坦和白俄罗斯等其他院校合作。



Программы академической мобильности с Китаем 与中国的学术交流项目

<p>Пекинский Объединенный университет. 3+1 北京联合大学, 3+1</p>	<p>Цзилиньский железнодорожный профессионально-технический институт. 2+2 吉林铁道职业技术学院, 2+2</p>	<p>Чжэнчжоуский железнодорожный профессионально-технический институт. 3+1 郑州铁路职业技术学院, 3+1</p>
<p>Автоматика и телемеханика на железнодорожном транспорте 铁路运输自动化与远程控制</p>	<p>Подвижной состав железных дорог 铁路动车组</p>	<p>Электроснабжение на железнодорожном транспорте 铁路运输供电</p>
<p>57 человек 57人</p>	<p>110 человек 110人</p>	<p>169 человек 169人</p>
		

Количество иностранных студентов в УрГУПС

乌拉尔国立交通大学外国留学生数量

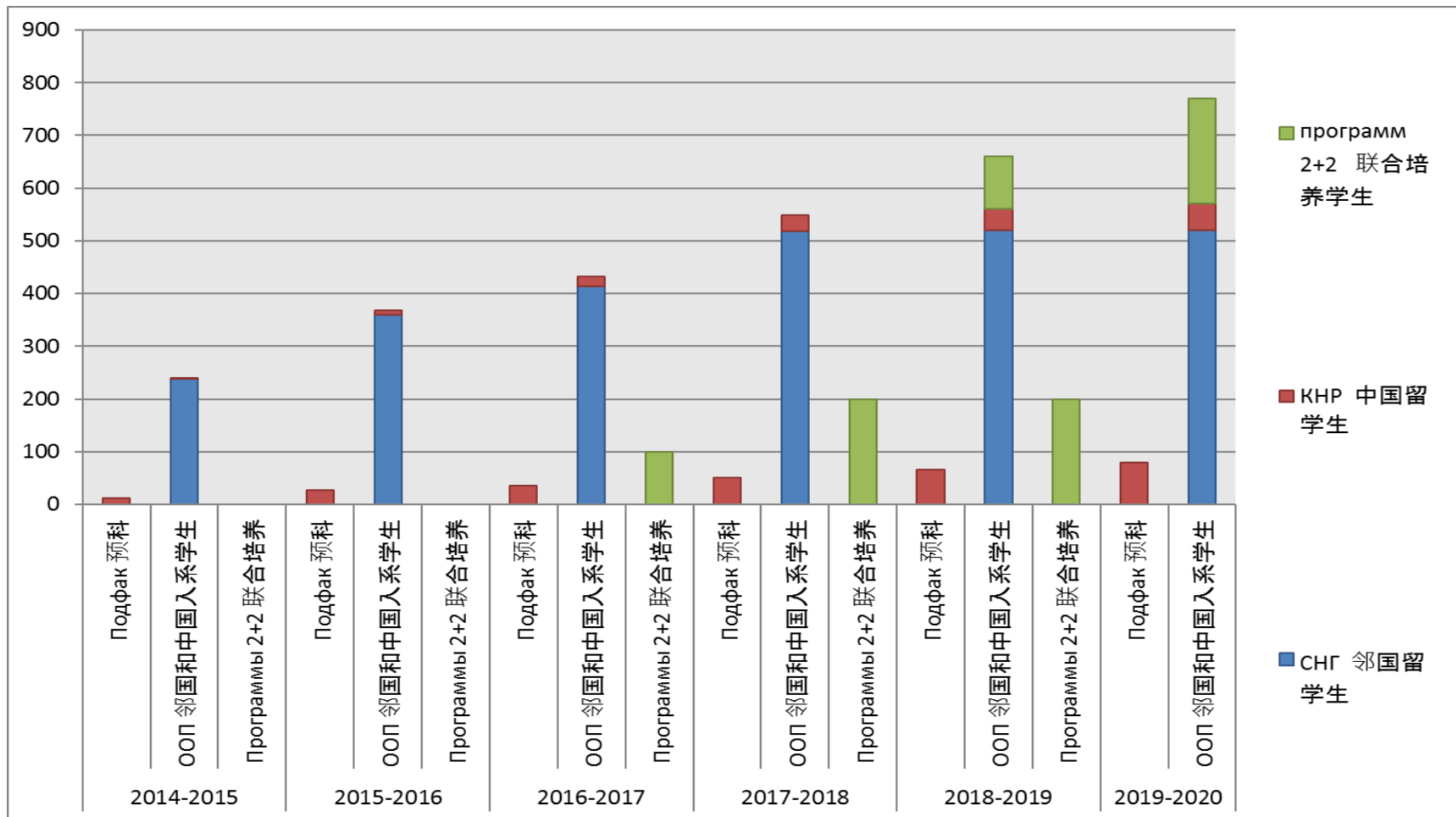

АКАДЕМИЧЕСКОЕ СОТРУДНИЧЕСТВО С КИТАЕМ 与中国的学术合作

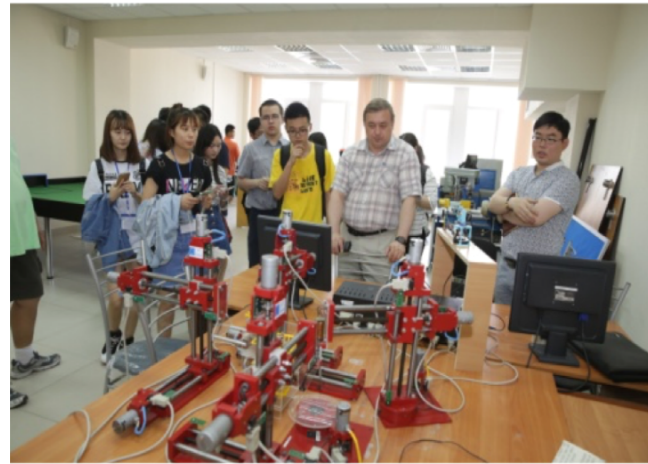

Летняя школа для студентов Пекинского объединенного университета北京联合大学师生参加夏令营活动



Студенты УрГУПС в Китае (Даляньский технический университет, программа обмена студентами) 在大连交通大学进行交换的我校学生

Институт зарубежного профессора 国际型学院 (境外名誉教授、境外合作项目)



Международные проекты 国际项目

Программа DAAD «Восточное партнерство»
2016-2018 гг. “东方伙伴”项目 2016-2018年



Программа «RECOAUD» по зеленой логистике
绿色物流项目 “RECOAUD”



Сотрудничество с другими международными организациями 与其他国际组织的合作



Научно-исследовательская деятельность 科研活动

Приоритетные направления в научных исследованиях 主要科研方向

Priority directions in scientific researches:

- Разработка технических средств обеспечения безопасности движения; 研究保障安全行驶的技术方法
The development of technical facilities for traffic safety protection
- Управление перевозочным процессом на базе информационных технологий; 基于信息技术管理运输过程
The transportation management on the basis of information technologies
- Надежность и совершенствование технического обслуживания и ремонта подвижного состава; 动车组技术维护与维修的可靠性和完善
The reliability and improvement of rolling stock maintenance and repair
- Совершенствование рыночных отношений в промышленности и на железнодорожном транспорте; 工业与铁路运输中市场关系的完善
The improvement of market relations in industry and at railway transport
- Исследование и конструирование систем и устройств электроснабжения. 供电系统和装置的研究与构建
The research and construction of power supply systems and devices

В УрГУПС разработана новая твердотельная модель токоприемника для подвижного состава ВСМ Москва-Казань

乌拉尔铁路交通大学为莫-喀高铁动车组研发的新型受电弓固态模型

Партнеры проекта:项目合作方

АО «Скоростные магистрали»

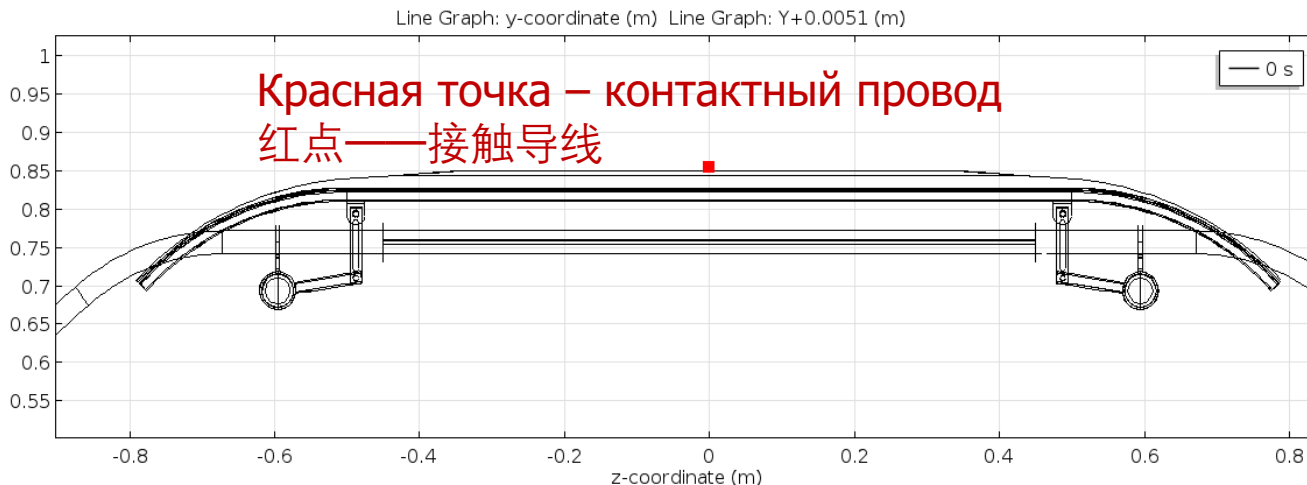

Работа каретки – поворот полоза при изменении зигзага контактного провода

滑架的运转——是在接触导线的曲折改变时滑板的转向

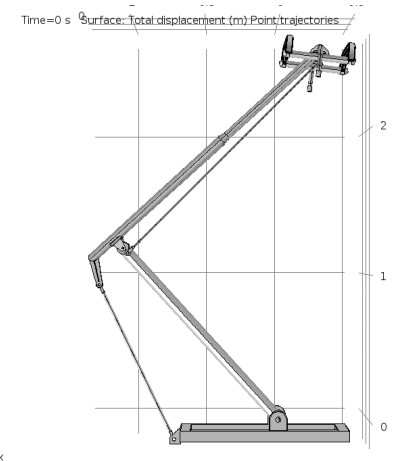

Медленное опускание с нагрузкой 89 Н
89 N 荷载下缓慢下降

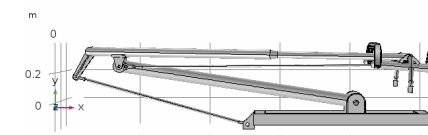

Медленное поднятие с нагрузкой 71 Н
71N荷载下缓慢上升

Международная публикационная активность и развитие научных журналов

科研杂志在国际上的广泛出版



С 2004 года издается научно-технический журнал «Транспорт Урала»
从2004年开始出版科学技术杂志《乌拉尔交通》

С 2011 года издаётся журнал «Инновационный транспорт»
从2011年开始出版杂志《创新交通》

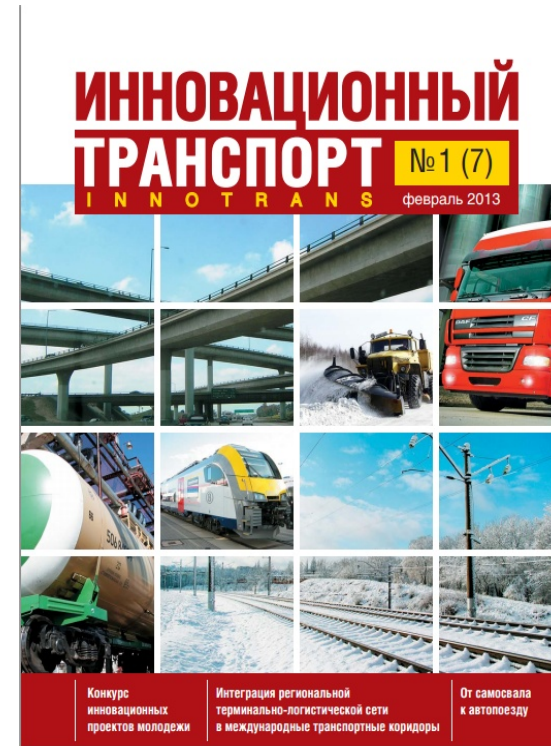

Уровень знаний английского языка у поступающих в УрГУПС

乌拉尔铁路交通大学学生的英语水平

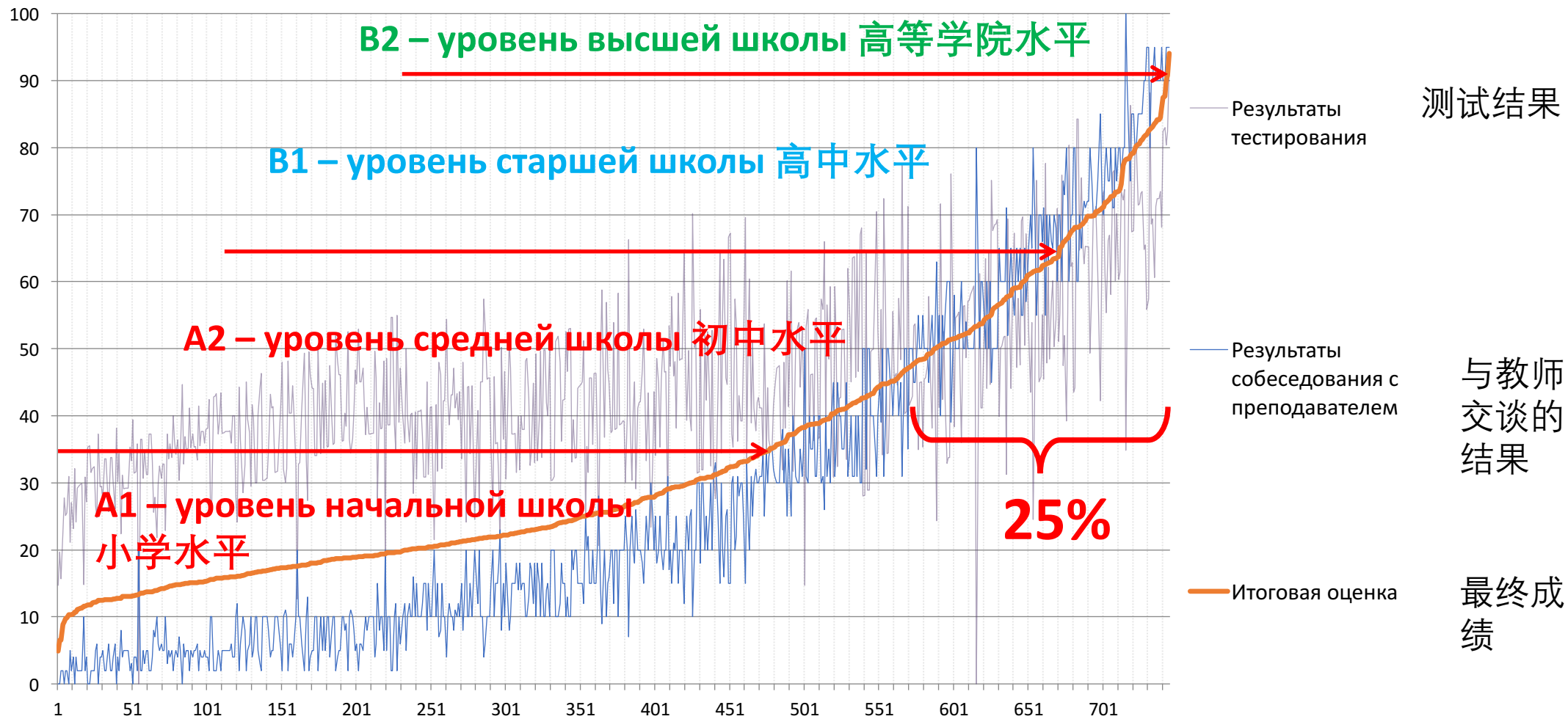

Языковая подготовка

语言培养

В рамках основных программ обучения 基础教学大纲框架内

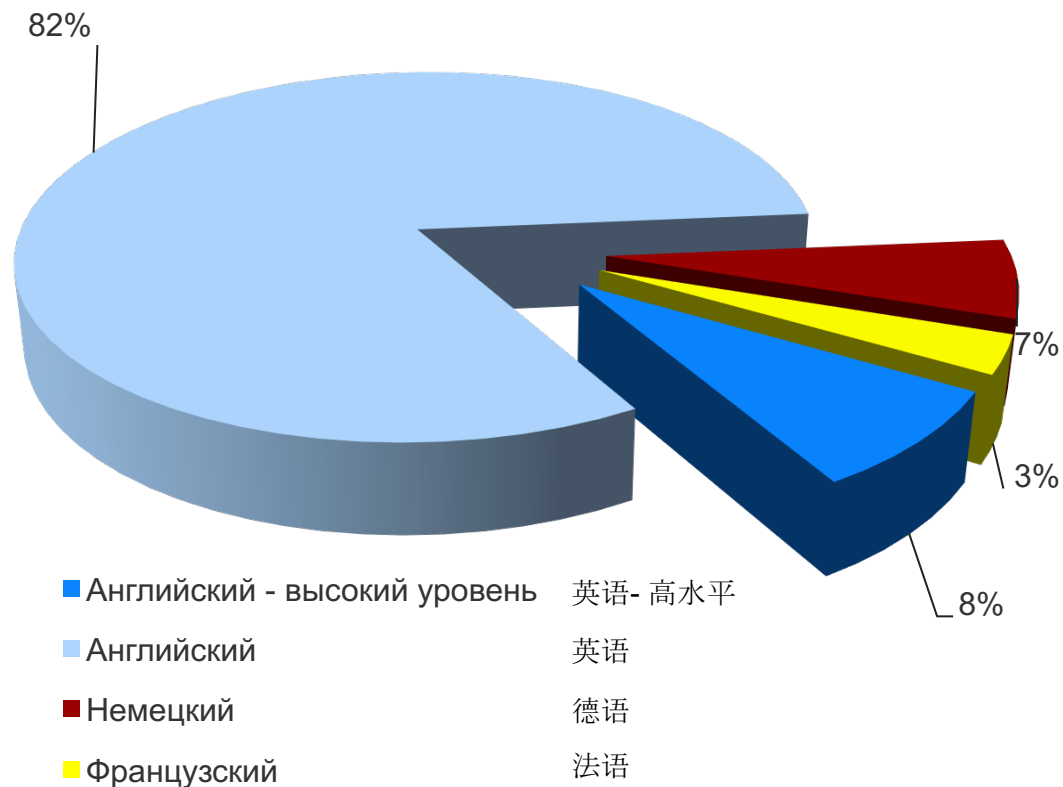

На курсах иностранных языков 外语课程

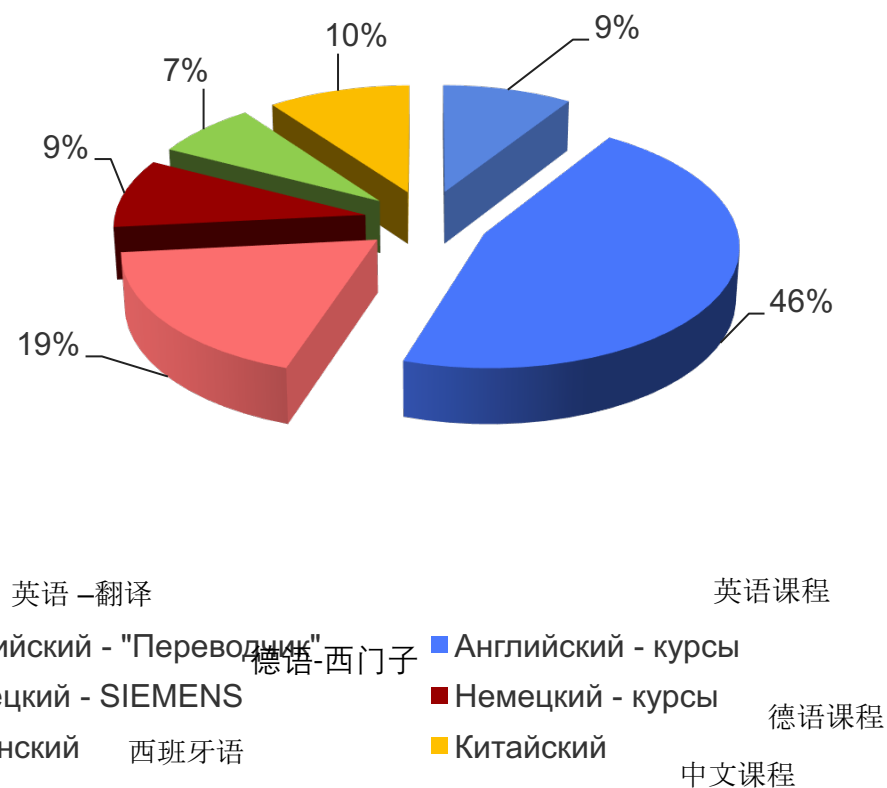



Международная научная
конференция ВСМ
高速铁路国际学术论坛
HSR International Scientific
Conference

Высокоскоростные железные дороги –
драйвер экономического роста 2018

2018 高铁-经济发展的驱动力

High Speed Railways –
Driver of Economic Growth 2018



Современное транспортное образование 现代交通教育

Проректор по научной работе Бушуев Сергей Валентинович

副校长（主管科研） 布舒耶夫·谢尔盖·瓦连金诺维奇

www.USURT.RU

